

部品分解図

SP-7825H インパクトドライバー

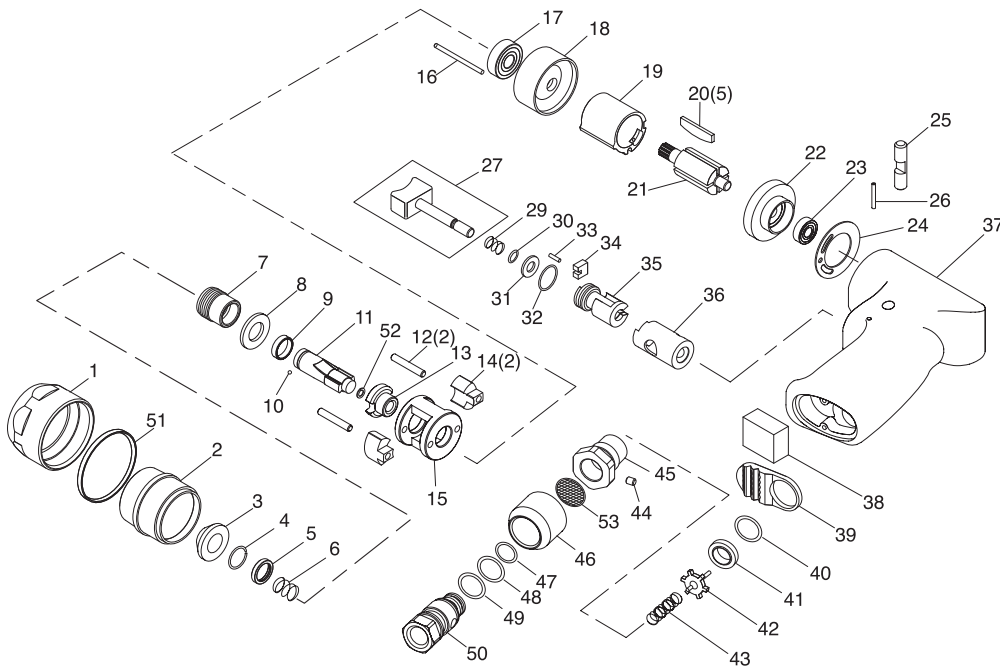

パーツリスト

番号	パーツNo.	名称	個数
1	7825H-01	ロックリング	1
2	7825H-02	クラッチハウジング	1
3	7825H-03	ブッシング	1
4	7825H-04	リテーニングリング	1
5	7825H-05	ワッシャー	1
6	7825H-06	クイックチェンジスプリング	1
7	7825H-07	チャックスリーブ	1
8	7825H-08	スペーサー	1
9	7825H-09	カラー	1
10	7825H-10	スチールボール	1
11	7825H-11	スピンドル	1
12	7825H-12	ハンマーケージピン	2
13	7825H-13	カム	1
14	7825H-14	ハンマー	2
15	7825H-15	ハンマーケージ	1
16	7825H-16	モーターピン	1
17	7825H-17	ボールベアリング	1
18	7825H-18	フロントエンドプレート	1
19	7825H-19	シリンダー	1
20	7825H-20	ローターブレード	5
21	7825H-21	ローター	1
22	7825H-22	リアエンドプレート	1
23	7825H-23	ボールベアリング	1
24	7825H-24	モーターガスカート	1
25	7825H-25	リバースボタン	1
26	7825H-26	ロールピン	1
27	7825H-27	トリガー	1
28	7825H-28	バルブシャフト	1
29	7825H-29	スプリング	1
30	7825H-30	O-リング	1
31	7825H-31	ワッシャー	1
32	7825H-32	O-リング	1
33	7825H-33	ニードルローラー	1
34	7825H-34	スライドプレート	1
35	7825H-35	リバースバルブ	1
36	7825H-36	リバースブッシュ	1
37	7825H-37	モーターハウジング	1
38	7825H-38	マフラーフォーム	1
39	7825H-39	デフレクター	1
40	7825H-40	O-リング	1
41	7825H-41	バルブシート	1
42	7825H-42	バルブ	1
43	7825H-43	バルブスプリング	1
44	7825H-44	スクリュウ	1
45	7825H-45	レギュレーターブッシュ	1
46	7825H-46	レギュレーター	1
47	7825H-47	O-リング	1
48	7825H-48	O-リング	1
49	7825H-49	O-リング	1
50	7825H-50	インレットブッシング	1
51	7825H-51	リング	1
52	7825H-52	スプリングワッシャー	1
53	7825H-53	ストレナー	1

改良のため、仕様を変更する場合があります。

ご使用方法 SP-7825H

1. カップリングのネジ部にシールテープを巻きつけ、エア漏れのないように、エア取入口にしっかりと取り付けて下さい。

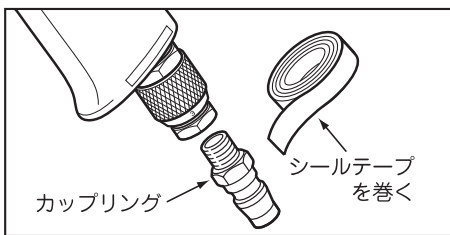

4. このツールは正逆回転機能付です。リバースボタンを左・右に押すことにより、それぞれ回転を変えられます。

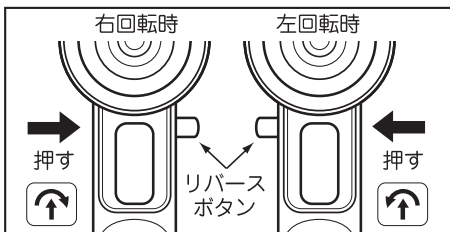

2. 作動前にエア取入口より、スピンドル油がタービンオイルを数滴入れて、軽く空回し運転を行ない、可動部分に油をなじませて下さい。

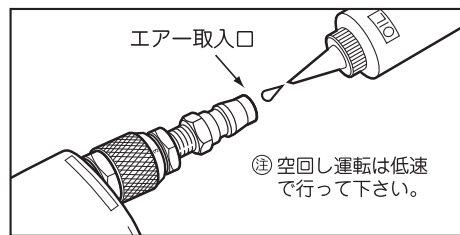

5. エアレギュレーターは4段階調節です。作業に合わせて、左回し“強”、右回し“弱”です。初めは、右回し“1”を設定して、徐々に強くしていくとネジ山を痛めません。

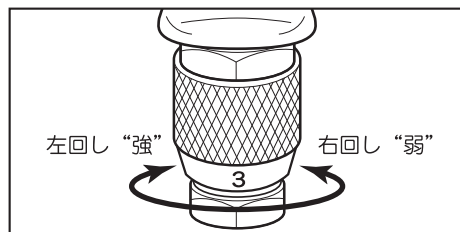

3. 給油が終わったら、いったんエアホースを取り外し、チャックスリーブを持ち上げるように引張って下さい。そして、ビットとチャックスリーブの六角部を合わせて、差し込んで下さい。そのまま離せば、ビットはロックされます。

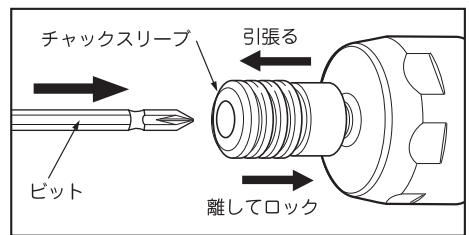

6. トリガーは無段階変速式です。トリガーを引いた分だけエアが流れ、トルクの微調整ができます。

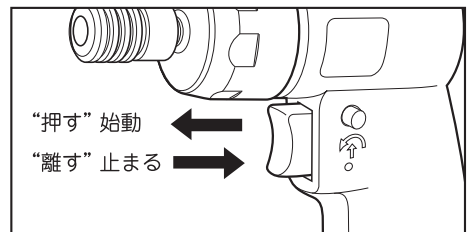

SP-7825H ⚠ 取扱上のご注意

- 能力を超える作業は絶対にしないで下さい。
- ビットの取付け、取外しはエアホースを外して行って下さい。
- 異なったサイズ、形状のビットやビットソケットは絶対に使用しないで下さい。はずれて飛んだり、ケガの原因となります。
- ビットは、ビットホルダーの六角部に合わせて、正しく取付けて下さい。